

## TECTUS TE 540 3D A8

Verdeckt liegendes Bandsystem  
für ungefälzte Objektüren

Concealed hinge system  
for unrebated heavy duty doors



Die stufenlose 3D-Verstellung:  
Seite und Höhe +/- 3 mm, Andruck +/- 1 mm  
Verstellungen mit Innensechskant-Schlüssel 4 mm  
Infinitely variable 3D adjustment:  
Side and height +/- 3 mm, depth +/- 1 mm  
Adjustments made using a 4 mm Allen key

### Die Bandbezugslinie (BBL):

Der Abstand der 1. BBL ist **241 mm** vom Zargenfalz bzw. **237 mm** bis Oberkante Türfalz. Zwischen 1. und 2. BBL ist der Abstand abhängig von der Türblatthöhe.

### Hinge reference line (HRL):

The 1st HRL is **241 mm** from the frame rebate or **237 mm** from the upper edge of the door rebate. The distance between the 1st and 2nd HRL depends on the height of the door leaf.

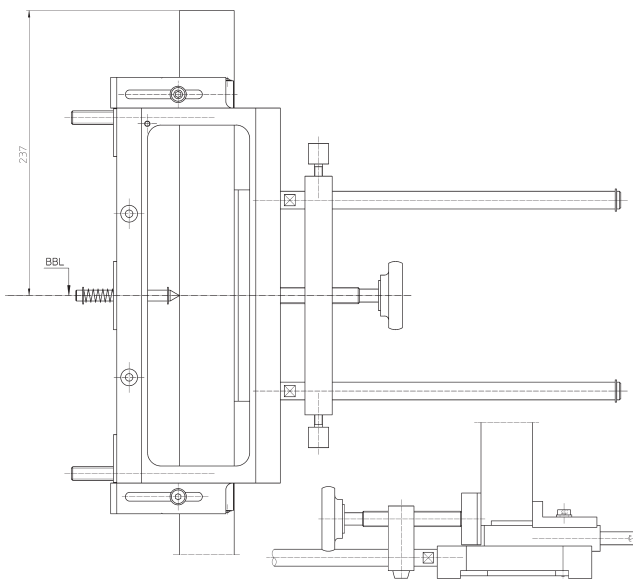

### Justieren der Frässhablone

Universalfräsrahmen nach Übertragen der BBL-Maße auf der Tür bzw. Zarge aufspannen. Montageanleitung und die Angaben auf der Frässhablone beachten!

### Adjust the template

Once the HRL dimensions have been transferred, clamp the universal milling frame onto the door or frame. Follow the fixing instruction and the information on the template!

### Frässhablonen

Für diesen Bandtyp sind die unten aufgeführten Frässhablonen auszuwählen:

### Templates

Select the templates listed below, depending on the hinge type:

Stufe 1/Position 1	Stufe 2/Position 2
Nr. 5 250 680 5	Nr. 5 250 681 5
Stufe 3/Position 3	
Nr. 5 250 682 5	

### Die Montage Installation

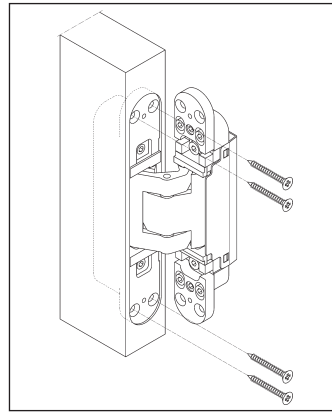

Die Fräsungen vornehmen, Fräser 24 mm Ø, Anlaufring 30 mm Ø, Bandflügelteil (gekennzeichnet mit "Door") mit Holzschrauben 5 mm Ø verschrauben.

Conduct the routing, cutter 24 mm Ø, collar ring 30 mm Ø, screw hinge door part (marked as door) using 5 mm Ø wood screws.

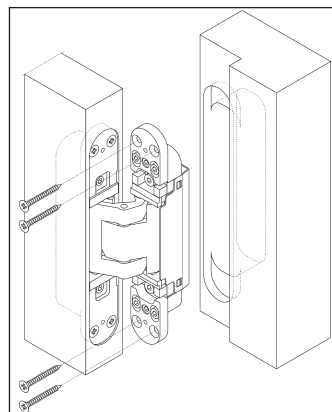

Bandrahmenteil je nach Zargentyp befestigen. Ggf. die oberen Klemmschrauben der Höhenverstellung pro Band leicht lösen.

**Blockzarge:** Mit Holzschrauben 5 mm Ø verschrauben. Weitere Zargentypen siehe Blatt 2

Fasten hinge frame part depending on the frame type. If required, please loose slightly the upper clamping screws for the height adjustment.

**Block frame:** Screw with 5 mm Ø wood screws. For further frame types, see page 2

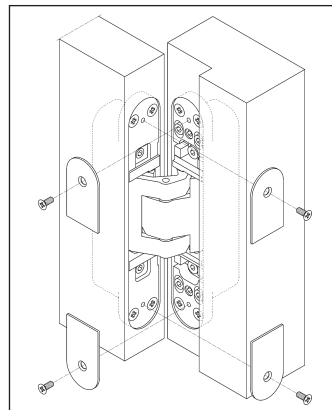

Die Abdeckplättchen mit beiliegenden, selbstschneidenden Schrauben auf Rahmen- und Flügelteil verschrauben.

Screw the small cover plates using the enclosed tapping screws onto frame and door part.

Nach der Montage alle Klemm- und Befestigungsschrauben auf festen Sitz überprüfen.

Double-check the fastening of all clamping and fixing screws after installation.

**SIMONSWERK GmbH** · Bosfelder Weg 5 · D-33378 Rheda-Wiedenbrück  
Fon (0 52 42) 413-0 · Fax (0 52 42) 413-150  
eMail: service@simonswerk.de · Internet: www.simonswerk.de

## TECTUS TE 540 3D A8

Verdeckt liegendes Bandsystem  
für ungefälzte Objektüren

Concealed hinge system  
for unrebated heavy duty doors

### Fräsmaße für Holztüren · Milling dimensions for timber doors

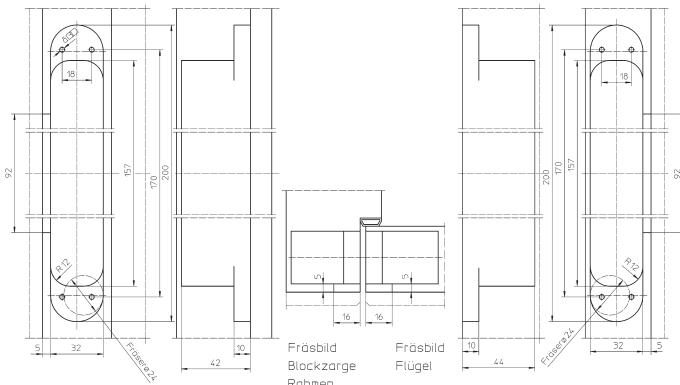

### Einbausituationen weitere Zargentypen Installation situations of further frame types

#### Holzfutterzarge · Wooden casing frame

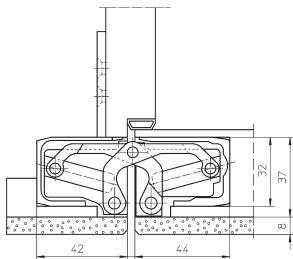

Zur Stabilisierung  
muss eine zusätzliche  
Befestigungsplatte  
(TECTUS TE 540 3D A8 FZ)  
eingesetzt werden.

An additional  
fixing plate  
(TECTUS TE 540 3D A8 FZ)  
must be used  
for stability.

Die Befestigungsplatte rückseitig plazieren. Das Band mit den  
beiliegenden Schrauben M5 an der Befestigungsplatte verschrauben.  
Je nach Zargenkonstruktion Distanzplättchen einsetzen.

Position the fixing plate at the rear. Screw the hinge using  
the enclosed M5 screws on to the fixing plate.  
Depending on the frame design, use the small spacer plates.

**Aluminiumzarge:** Mit Aufnahmeelement des Zargenherstellers  
**Aluminium frame:** with the receiver of the frame manufacturer

### Die stufenlose 3D-Verstellung (Innensechskantschlüssel 4 mm) Infinitely variable 3D adjustment (4 mm Allen key)

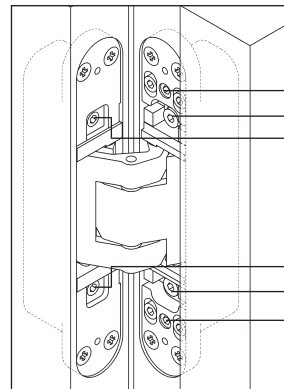

#### Verstellungsschrauben · Adjustment screws

- 1 Höhenverstellung · Height adjustment
- 2 Andruckverstellung · Depth adjustment
- 3 Seitenverstellung · Side adjustment

- 3 Seitenverstellung · Side adjustment
- 2 Andruckverstellung · Depth adjustment
- 1 Höhenverstellung · Height adjustment

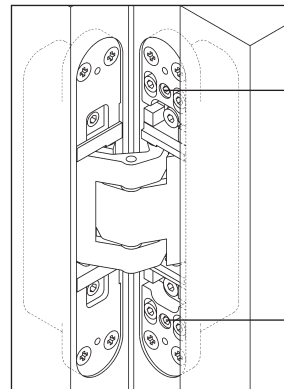

#### Höhenverstellung:

- Klemmschrauben leicht lösen
- Über die untere Höhenverstellungsschraube  
die Tür in passende Position bringen  
(ggf. die obere Schraube zurückdrehen)
- Klemmschrauben fest anziehen

#### Height adjustment

- Slightly loosen the clamping screws
- Adjust the vertical position of the door  
by turning the lower height adjust-  
ment screw (turn the upper adjust-  
ment screw in the opposite direction if  
necessary)
- Retighten the clamping screws

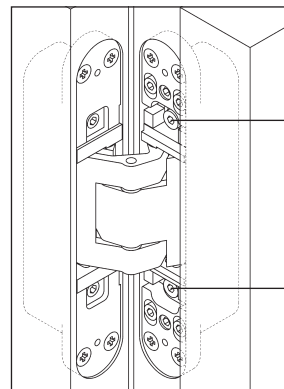

#### Andruckverstellung

- Klemmschrauben leicht lösen
- Tür in passenden Andruck bringen
- Klemmschrauben wieder festziehen

#### Depth adjustment

- Slightly loosen the fixing screws
- Put the door to the correct compression
- Retighten the clamping screws

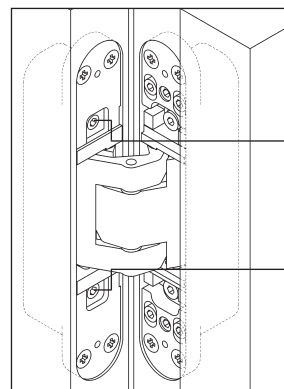

#### Seitenverstellung

- Verstellspindel mit Innensechskant-  
schlüssel verstellen
- Drehung rechts – zur Bandseite  
(max. 3 mm)
- Drehung links – zur Schlossseite  
(max. 3 mm, Flügelteil darf nicht zum  
Gehäuse vorstehen)

#### Side adjustment

- Adjust the adjusting spindles using a  
4 mm Allen key
- Twist right - towards hinge (max. 3 mm)
- Twist left - towards lock (max. 3 mm  
door part must not stand out of the  
hinge body)